



产品简介 | 10 2013

控制产品 三极交流接触器

- AX系列

ABB全新一代交流接触器



优化设计

- 紧凑的尺寸

优化的接触器设计，缩小了产品安装尺寸，节省客户控制柜的使用空间。

- 高效

理解您的需求，使我们能够设计出完全满足要求的接触器产品。

- 美观的外形

对接触器的现代工业化设计，从而组成一体化的起动方案，实现与ABB其他产品的紧密结合。

精简方便

- 精确简便

全新设计的AX系列接触器，使现场的安装和使用更加简便。

- 产品保护

AX接触器可以与起动器、过载继电器等元件直接连接并相互配合，简化了产品选型工作。

- 易维护

185A以上的接触器，无需拆主进、出线，即可更换线圈和检查主触点，维护更安全，更省时。



可靠的质量

- 可靠的技术

ABB超过百年的电气经验和接触器的发展历程，积累了宝贵的经验，确保我们能够提供最具有最高品质的产品。

- 可靠的产品配合

为了确保最高的可靠性和安全性，ABB接触器通过与电动机起动器、过载继电器等各种保护装置的配合，从而实现负载的1类、2类保护。

- 产品认证

符合IEC60947-4-1、GB14048.4标准。具有CCC、CE、CCS认证。



保护环境

- 高效节能

本着对保护环境的高度重视，全新设计的AX系列接触器完全满足国家的能效标准。

- 材质

为了减少对环境的影响，我们选择符合RoHS指令和国内有关规定的产品材质。

AX接触器

产品概述

AX系列接触器结构紧凑、体积小、寿命长、工作稳定可靠、安装维护简单，接触器和过载继电器适用于建筑业和工业领域，如：电动机控制、保暖和通风、空调、水泵、照明和校正功率因数等。

产品特点

- 优化的工业产品设计，外形美观
- 最紧凑的体积，具有可靠和稳定的工作性能
- 崭新的设计理念，可与ABB的其它元器件完美组合，节省了安装时间和柜体的安装空间
- 安装维护简单，185A以上接触器检修时，不用拆除主回路电缆
- 符合Type 1 和Type 2类保护配合的要求，工作稳定可靠
- 185A以上的接触器实现零飞弧，可紧贴柜门安装
- 不同规格接触器间，可实现机械联锁
- 广泛的附件系列，安装组合更方便
- IP20防护等级，使用更安全。
- 环境使用温度高达70°C
- 符合CCC、CE、CCS认证；避免对环境的影响，满足能效等级标准，RoHS等要求

典型应用

- 电动机控制
- 电力线路控制
- 隔离、电容器组切换和照明控制

技术数据

- 额定工作电流(Ie) : 9-370A
- 电机额定功率(Pe) : 4-200kW (400V AC-3)

型号说明

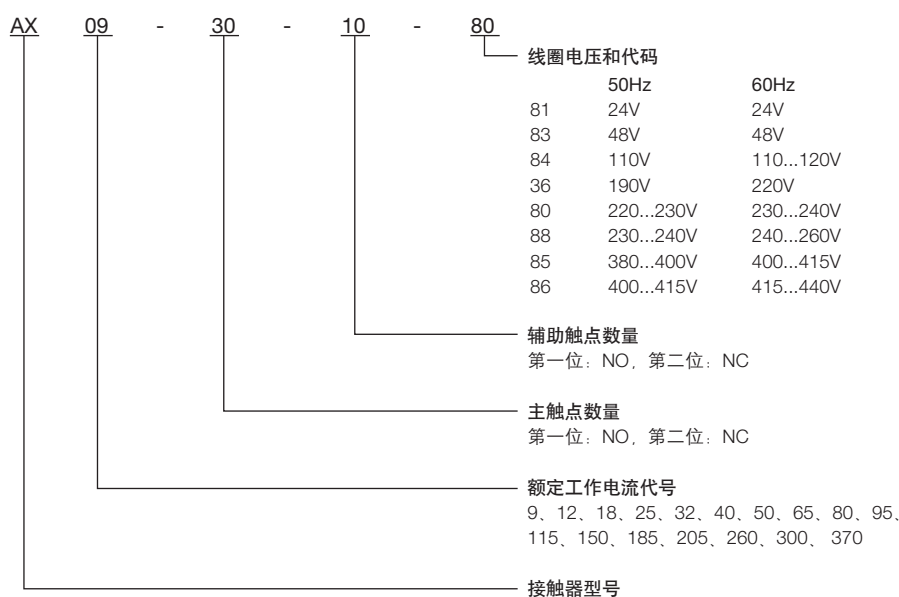

三极接触器，用于控制电动机及电力线路 产品概览

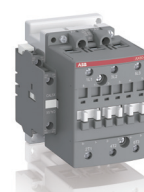
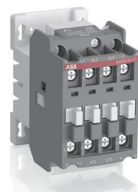

接触器-3极

IEC 电动机最大功率AC-3	$\theta \leq 55^{\circ}\text{C}$, 400V	KW	4	5.5	7.5	11	15	18.5	22	30	37
产品型号 (交流线圈)			AX09	AX12	AX18	AX25	AX32	AX40	AX50	AX65	AX80
IEC 额定工作电流 AC-3	$\theta \leq 55^{\circ}\text{C}$, 400V	A	9	12	18	25	32	40	50	65	80
额定工作电流 AC-1	$\theta \leq 40^{\circ}\text{C}$, 690V	A	22	25	27	32	55	60	100	115	125

主要附件

辅助触头组	前面式安装	CA5X-10 (1 x N.O.) CA5X-01 (1 x N.C.)
	侧面式安装	CAL5X-11 (1 x N.O. + 1 x N.C.)
定时器	电子式	TEF5-ON TEF5-OFF
	机械式	VM5-1
联锁	机械及电气式	VE5-1
	机械式	VE5-2
浪涌抑制器	RV压敏电阻型	RV5
	RC阻容吸收型	RC5-1

过载继电器

热过载继电器 	脱扣等级 10A	TA25DU-M (0.10...32 A)	TA75DU-M (18...80 A)
		-	TA42DU-M (18...42 A)
电子过载继电器 	脱扣等级 10E,20E,30E	E16DU (0.1...18.9A)	E45DU (9...45A) E80DU (27...80A)

电动机起动器

	脱扣等级 MS116: 10A MS450: 10 MS495: 10	MS116 (0.10...32 A)	MS450 (28...50 A)
		-	MS495 (45...100 A)



45	55	75	90	110	132	160	200
AX95	AX115	AX150	AX185	AX205	AX260	AX300	AX370
96	115	150	185	205	265	305	370
145	160	190	250	275	400	500	600

	-	
CAL18X-11(1 x N.O. + 1 x N.C.)		CAL19-11(1 x N.O. + 1 x N.C.)
-	-	-
-	-	-
	VM300H	VM19
	-	-
	-	-
	RC5-3	-

TA80DU (29...80 A)	TA200DU (66...200 A)	-
TA110DU (66...110 A)	-	-
E140DU (50...140A)	EF205 (63...210A)	EF370 (115...380A)

中间继电器

IEC 额定工作电流 AC-15 400V A

3



产品型号 (交流线圈)



NX22E

NX31E

NX40E

AX09 ... AX18 接触器 - 3极

交流操作 - 4 至 7.5 kW



AX09-AX18

产品概述

AX09 ... AX18 接触器主要用于控制三相电动机以及额定工作电压达690V AC的电力线路。

- 3极主触点和内置1个辅助触点
- 控制线圈：交流操作
- 可配置多种附件，具体视乎安装方式（前面或侧面安装）而定。

产品型号	IEC标准		线圈电压		辅助触点 	工厂编号	重量 包装 / 件 kg	
	额定功率 AC-3 400V kw	额定工作电流 AC-1 $\theta \leq 40^\circ\text{C}$ A	V 50 Hz	V 60 Hz				
AX09-30-10-81	4	22	24	24	1 0	1SBL901074R8110	0.34	
AX09-30-01-81						0 1	1SBL901074R8101	0.34
AX09-30-10-83			48	48	48	1 0	1SBL901074R8310	0.34
AX09-30-01-83						0 1	1SBL901074R8301	0.34
AX09-30-10-84			110	110...120	110...120	1 0	1SBL901074R8410	0.34
AX09-30-01-84						0 1	1SBL901074R8401	0.34
AX09-30-10-36			190	220	220	1 0	1SBL901074R3610	0.34
AX09-30-01-36						0 1	1SBL901074R3601	0.34
AX09-30-10-80			220...230	230...240	230...240	1 0	1SBL901074R8010	0.34
AX09-30-01-80						0 1	1SBL901074R8001	0.34
AX09-30-10-88			230...240	240...260	240...260	1 0	1SBL901074R8810	0.34
AX09-30-01-88						0 1	1SBL901074R8801	0.34
AX09-30-10-85			380...400	400...415	400...415	1 0	1SBL901074R8510	0.34
AX09-30-01-85						0 1	1SBL901074R8501	0.34
AX09-30-10-86	400...415	415...440	415...440	1 0	1SBL901074R8610	0.34		
AX09-30-01-86				0 1	1SBL901074R8601	0.34		
AX12-30-10-81	5.5	25	24	24	1 0	1SBL911074R8110	0.34	
AX12-30-01-81						0 1	1SBL911074R8101	0.34
AX12-30-10-83			48	48	48	1 0	1SBL911074R8310	0.34
AX12-30-01-83						0 1	1SBL911074R8301	0.34
AX12-30-10-84			110	110...120	110...120	1 0	1SBL911074R8410	0.34
AX12-30-01-84						0 1	1SBL911074R8401	0.34
AX12-30-10-36			190	220	220	1 0	1SBL911074R3610	0.34
AX12-30-01-36						0 1	1SBL911074R3601	0.34
AX12-30-10-80			220...230	230...240	230...240	1 0	1SBL911074R8010	0.34
AX12-30-01-80						0 1	1SBL911074R8001	0.34
AX12-30-10-88			230...240	240...260	240...260	1 0	1SBL911074R8810	0.34
AX12-30-01-88						0 1	1SBL911074R8801	0.34
AX12-30-10-85			380...400	400...415	400...415	1 0	1SBL911074R8510	0.34
AX12-30-01-85						0 1	1SBL911074R8501	0.34
AX12-30-10-86	400...415	415...440	415...440	1 0	1SBL911074R8610	0.34		
AX12-30-01-86				0 1	1SBL911074R8601	0.34		
AX18-30-10-81	7.5	27	24	24	1 0	1SBL921074R8110	0.34	
AX18-30-01-81						0 1	1SBL921074R8101	0.34
AX18-30-10-83			48	48	48	1 0	1SBL921074R8310	0.34
AX18-30-01-83						0 1	1SBL921074R8301	0.34
AX18-30-10-84			110	110...120	110...120	1 0	1SBL921074R8410	0.34
AX18-30-01-84						0 1	1SBL921074R8401	0.34
AX18-30-10-36			190	220	220	1 0	1SBL921074R3610	0.34
AX18-30-01-36						0 1	1SBL921074R3601	0.34
AX18-30-10-80			220...230	230...240	230...240	1 0	1SBL921074R8010	0.34
AX18-30-01-80						0 1	1SBL921074R8001	0.34
AX18-30-10-88			230...240	240...260	240...260	1 0	1SBL921074R8810	0.34
AX18-30-01-88						0 1	1SBL921074R8801	0.34
AX18-30-10-85			380...400	400...415	400...415	1 0	1SBL921074R8510	0.34
AX18-30-01-85						0 1	1SBL921074R8501	0.34
AX18-30-10-86	400...415	415...440	415...440	1 0	1SBL921074R8610	0.34		
AX18-30-01-86				0 1	1SBL921074R8601	0.34		

AX25 ... AX40 接触器 - 3极

交流操作 - 11 至 18.5 kW



AX25



AX32-AX40

产品概述

AX25 ... AX40 接触器主要用于控制三相电动机以及额定工作电压达690V AC的电力线路。

- 3极主触点和内置1个辅助触点
- 控制线圈：交流操作
- 可配置多种附件，具体视乎安装方式（前面或侧面安装）而定。

产品型号	IEC标准		线圈电压		辅助触点 	工厂编号	重量 包装 / 件 kg	
	额定功率 AC-3 400V kw	额定工作电流 AC-1 $\theta \leq 40^\circ\text{C}$ A	V 50 Hz	V 60 Hz				
AX25-30-10-81	11	32	24	24	1 0	1SBL931074R8110	0.34	
AX25-30-01-81				0 1	1SBL931074R8101	0.34		
AX25-30-10-83			48	48	48	1 0	1SBL931074R8310	0.34
AX25-30-01-83					0 1	1SBL931074R8301	0.34	
AX25-30-10-84			110	110...120	110	1 0	1SBL931074R8410	0.34
AX25-30-01-84					0 1	1SBL931074R8401	0.34	
AX25-30-10-36			190	220	190	1 0	1SBL931074R3610	0.34
AX25-30-01-36					0 1	1SBL931074R3601	0.34	
AX25-30-10-80			220...230	230...240	220	1 0	1SBL931074R8010	0.34
AX25-30-01-80					0 1	1SBL931074R8001	0.34	
AX25-30-10-88			230...240	240...260	230	1 0	1SBL931074R8810	0.34
AX25-30-01-88					0 1	1SBL931074R8801	0.34	
AX25-30-10-85			380...400	400...415	380	1 0	1SBL931074R8510	0.34
AX25-30-01-85					0 1	1SBL931074R8501	0.34	
AX25-30-10-86	400...415	415...440	400	1 0	1SBL931074R8610	0.34		
AX25-30-01-86			0 1	1SBL931074R8601	0.34			
AX32-30-10-81	15	55	24	24	1 0	1SBL281074R8110	0.71	
AX32-30-01-81				0 1	1SBL281074R8101	0.71		
AX32-30-10-83			48	48	48	1 0	1SBL281074R8310	0.71
AX32-30-01-83					0 1	1SBL281074R8301	0.71	
AX32-30-10-84			110	110...120	110	1 0	1SBL281074R8410	0.71
AX32-30-01-84					0 1	1SBL281074R8401	0.71	
AX32-30-10-36			190	220	190	1 0	1SBL281074R3610	0.71
AX32-30-01-36					0 1	1SBL281074R3601	0.71	
AX32-30-10-80			220...230	230...240	220	1 0	1SBL281074R8010	0.71
AX32-30-01-80					0 1	1SBL281074R8001	0.71	
AX32-30-10-88			230...240	240...260	230	1 0	1SBL281074R8810	0.71
AX32-30-01-88					0 1	1SBL281074R8801	0.71	
AX32-30-10-85			380...400	400...415	380	1 0	1SBL281074R8510	0.71
AX32-30-01-85					0 1	1SBL281074R8501	0.71	
AX32-30-10-86	400...415	415...440	400	1 0	1SBL281074R8610	0.71		
AX32-30-01-86			0 1	1SBL281074R8601	0.71			
AX40-30-10-81	18.5	60	24	24	1 0	1SBL321074R8110	0.71	
AX40-30-01-81				0 1	1SBL321074R8101	0.71		
AX40-30-10-83			48	48	48	1 0	1SBL321074R8310	0.71
AX40-30-01-83					0 1	1SBL321074R8301	0.71	
AX40-30-10-84			110	110...120	110	1 0	1SBL321074R8410	0.71
AX40-30-01-84					0 1	1SBL321074R8401	0.71	
AX40-30-10-36			190	220	190	1 0	1SBL321074R3610	0.71
AX40-30-01-36					0 1	1SBL321074R3601	0.71	
AX40-30-10-80			220...230	230...240	220	1 0	1SBL321074R8010	0.71
AX40-30-01-80					0 1	1SBL321074R8001	0.71	
AX40-30-10-88			230...240	240...260	230	1 0	1SBL321074R8810	0.71
AX40-30-01-88					0 1	1SBL321074R8801	0.71	
AX40-30-10-85			380...400	400...415	380	1 0	1SBL321074R8510	0.71
AX40-30-01-85					0 1	1SBL321074R8501	0.71	
AX40-30-10-86	400...415	415...440	400	1 0	1SBL321074R8610	0.71		
AX40-30-01-86			0 1	1SBL321074R8601	0.71			

AX50 ... AX150 接触器 - 3极

交流操作 - 22 至 75 kW



AX50-AX80

AX95-AX150

产品概述

AX50 ... AX150 接触器主要用于控制三相电动机以及额定工作电压达690V的电力线路。

- 3极主触点和自带1个侧面安装的辅助触点
- 控制线圈：交流操作
- 可配置多种附件，具体视乎安装方式（前面或侧面安装）而定。

产品型号	IEC标准		线圈电压		辅助触点 	工厂编号	重量 包装 / 件 kg
	额定功率 AC-3 400V kw	额定工作电流 AC-1 $\theta \leq 40^\circ\text{C}$ A	V 50 Hz	V 60 Hz			
AX50-30-11-81	22	100	24	24	1 1	1SBL351074R8111	1.16
AX50-30-11-83			48	48	1 1	1SBL351074R8311	1.16
AX50-30-11-84			110	110...120	1 1	1SBL351074R8411	1.16
AX50-30-11-36			190	220	1 1	1SBL351074R3611	1.16
AX50-30-11-80			220...230	230...240	1 1	1SBL351074R8011	1.16
AX50-30-11-88			230...240	240...260	1 1	1SBL351074R8811	1.16
AX50-30-11-85			380...400	400...415	1 1	1SBL351074R8511	1.16
AX50-30-11-86			400...415	415...440	1 1	1SBL351074R8611	1.16
AX65-30-11-81	30	115	24	24	1 1	1SBL371074R8111	1.16
AX65-30-11-83			48	48	1 1	1SBL371074R8311	1.16
AX65-30-11-84			110	110...120	1 1	1SBL371074R8411	1.16
AX65-30-11-36			190	220	1 1	1SBL371074R3611	1.16
AX65-30-11-80			220...230	230...240	1 1	1SBL371074R8011	1.16
AX65-30-11-88			230...240	240...260	1 1	1SBL371074R8811	1.16
AX65-30-11-85			380...400	400...415	1 1	1SBL371074R8511	1.16
AX65-30-11-86			400...415	415...440	1 1	1SBL371074R8611	1.16
AX80-30-11-81	37	125	24	24	1 1	1SBL411074R8111	1.16
AX80-30-11-83			48	48	1 1	1SBL411074R8311	1.16
AX80-30-11-84			110	110...120	1 1	1SBL411074R8411	1.16
AX80-30-11-36			190	220	1 1	1SBL411074R3611	1.16
AX80-30-11-80			220...230	230...240	1 1	1SBL411074R8011	1.16
AX80-30-11-88			230...240	240...260	1 1	1SBL411074R8811	1.16
AX80-30-11-85			380...400	400...415	1 1	1SBL411074R8511	1.16
AX80-30-11-86			400...415	415...440	1 1	1SBL411074R8611	1.16
AX95-30-11-81	45	145	24	24	1 1	1SFL431074R8111	2.08
AX95-30-11-83			48	48	1 1	1SFL431074R8311	2.08
AX95-30-11-84			110	110...120	1 1	1SFL431074R8411	2.08
AX95-30-11-80			220...230	230...240	1 1	1SFL431074R8011	2.08
AX95-30-11-88			230...240	240...260	1 1	1SFL431074R8811	2.08
AX95-30-11-85			380...400	400...415	1 1	1SFL431074R8511	2.08
AX95-30-11-86			400...415	415...440	1 1	1SFL431074R8611	2.08
AX115-30-11-81			55	160	24	24	1 1
AX115-30-11-83	48	48			1 1	1SFL981074R8311	2.08
AX115-30-11-84	110	110...120			1 1	1SFL981074R8411	2.08
AX115-30-11-80	220...230	230...240			1 1	1SFL981074R8011	2.08
AX115-30-11-88	230...240	240...260			1 1	1SFL981074R8811	2.08
AX115-30-11-85	380...400	400...415			1 1	1SFL981074R8511	2.08
AX150-30-11-81	75	190	24	24	1 1	1SFL991074R8111	2.08
AX150-30-11-83			48	48	1 1	1SFL991074R8311	2.08
AX150-30-11-84			110	110...120	1 1	1SFL991074R8411	2.08
AX150-30-11-80			220...230	230...240	1 1	1SFL991074R8011	2.08
AX150-30-11-88			230...240	240...260	1 1	1SFL991074R8811	2.08
AX150-30-11-85			380...400	400...415	1 1	1SFL991074R8511	2.08
AX150-30-11-86	400...415	415...440	1 1	1SFL991074R8611	2.08		

AX185 ... AX370 接触器 - 3极 交流操作 - 90 至 200 kW



AX185-AX205



AX260-AX370

产品概述

AX185 ... AX370 接触器主要用于控制三相电动机以及额定工作电压达690V AC的电力线路。

- 3极主触点和自带1个侧面安装的辅助触点
- 控制线圈：交流操作
- 可配置多种附件，具体视乎安装方式而定。

产品型号	IEC标准		线圈电压		辅助触点 	工厂编号	重量 包装 / 件 kg
	额定功率 AC-3 400V kw	额定工作电流 AC-1 $\theta \leq 40^\circ\text{C}$ A	V 50 Hz	V 60 Hz			
AX185-30-11-81	90	250	24	24	1 1	1SFL491074R8111	3.27
AX185-30-11-83			48	48	1 1	1SFL491074R8311	3.27
AX185-30-11-84			110	110...120	1 1	1SFL491074R8411	3.27
AX185-30-11-80			220...230	230...240	1 1	1SFL491074R8011	3.27
AX185-30-11-88			230...240	240...260	1 1	1SFL491074R8811	3.27
AX185-30-11-85			380...400	400...415	1 1	1SFL491074R8511	3.27
AX185-30-11-86	400...415	415...440	1 1	1SFL491074R8611	3.27		
AX205-30-11-81	110	275	24	24	1 1	1SFL501074R8111	3.27
AX205-30-11-83			48	48	1 1	1SFL501074R8311	3.27
AX205-30-11-84			110	110...120	1 1	1SFL501074R8411	3.27
AX205-30-11-80			220...230	230...240	1 1	1SFL501074R8011	3.27
AX205-30-11-88			230...240	240...260	1 1	1SFL501074R8811	3.27
AX205-30-11-85			380...400	400...415	1 1	1SFL501074R8511	3.27
AX205-30-11-86	400...415	415...440	1 1	1SFL501074R8611	3.27		
AX260-30-11-81	132	400	24	24	1 1	1SFL547074R8111	4.6
AX260-30-11-83			48	48	1 1	1SFL547074R8311	4.6
AX260-30-11-84			110	110...120	1 1	1SFL547074R8411	4.6
AX260-30-11-80			220...230	230...240	1 1	1SFL547074R8011	4.6
AX260-30-11-88			230...240	240...260	1 1	1SFL547074R8811	4.6
AX260-30-11-85			380...400	400...415	1 1	1SFL547074R8511	4.6
AX260-30-11-86	400...415	415...440	1 1	1SFL547074R8611	4.6		
AX300-30-11-81	160	500	24	24	1 1	1SFL587074R8111	4.6
AX300-30-11-83			48	48	1 1	1SFL587074R8311	4.6
AX300-30-11-84			110	110...120	1 1	1SFL587074R8411	4.6
AX300-30-11-80			220...230	230...240	1 1	1SFL587074R8011	4.6
AX300-30-11-88			230...240	240...260	1 1	1SFL587074R8811	4.6
AX300-30-11-85			380...400	400...415	1 1	1SFL587074R8511	4.6
AX300-30-11-86	400...415	415...440	1 1	1SFL587074R8611	4.6		
AX370-30-11-81	200	600	24	24	1 1	1SFL607074R8111	4.6
AX370-30-11-83			48	48	1 1	1SFL607074R8311	4.6
AX370-30-11-84			110	110...120	1 1	1SFL607074R8411	4.6
AX370-30-11-80			220...230	230...240	1 1	1SFL607074R8011	4.6
AX370-30-11-88			230...240	240...260	1 1	1SFL607074R8811	4.6
AX370-30-11-85			380...400	400...415	1 1	1SFL607074R8511	4.6
AX370-30-11-86	400...415	415...440	1 1	1SFL607074R8611	4.6		

注：AX185-AX370的端子罩是可选附件

AX09 ... AX370 接触器 - 3极

主要附件



CA5X-10



CA5X-40E



CAL5X-11



CAL18X



CAL19-11

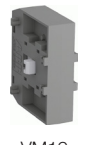

VM19



VE5-1



TEF5-OFF

订货资料

产品型号	适用的接触器	辅助触点	工厂编号	最小包装数量1件	重量包装 / 件 kg

前面安装的瞬动辅助触点, 1极

CA5X-10	AX09...AX150, NX 4极	1 0	1SBN019010R1010	10	0.014
CA5X-01		0 1	1SBN019010R1001	10	0.014

前面安装的瞬动辅助触点, 4极

CA5X-22E	AX50...AX150	2 2	1SBN019040R1022	2	0.060
CA5X-31E		3 1	1SBN019040R1031	2	0.060
CA5X-40E		4 0	1SBN019040R1040	2	0.060
CA5X-04E		0 4	1SBN019040R1004	2	0.060
CA5X-22M	AX09...AX40-30-10	2 2	1SBN019040R1122	2	0.060
CA5X-31M		3 1	1SBN019040R1131	2	0.060
CA5X-13M		1 3	1SBN019040R1113	2	0.060
CA5X-04M		0 4	1SBN019040R1104	2	0.060
CA5X-22U	AX09...AX40-30-01	2 2	1SBN019040R1322	2	0.060
CA5X-31U		3 1	1SBN019040R1331	2	0.060
CA5X-40U		4 0	1SBN019040R1340	2	0.060
CA5X-04U		0 4	1SBN019040R1304	2	0.060
CA5X-22N	NX 4极	2 2	1SBN019040R1222	2	0.060
CA5X-31N		3 1	1SBN019040R1231	2	0.060
CA5X-13N		1 3	1SBN019040R1213	2	0.060
CA5X-04N		0 4	1SBN019040R1204	2	0.060
CA5X-40N		4 0	1SBN019040R1240	2	0.060

侧面安装的瞬动辅助触点, 2极

CAL5X-11	AX09...AX80, NX 4极	1 1	1SBN019020R1011	2	0.050
CAL18X-11	AX95...AX205	1 1	1SFN019820R1011	2	0.050
CAL18X-11B ¹⁾	AX185...AX205	1 1	1SFN019820R3311	2	0.050
CAL19-11	AX260...AX370	1 1	1SFN010820R1011	2	0.040
CAL19-11B ¹⁾		1 1	1SFN010820R3311	2	0.040

适用于两个水平安装的接触器的机械联锁单元²⁾

	左侧接触器	右侧接触器				
VM5-1	AX09...AX40	AX09...AX40	-	1SBN030100R1000	1	0.066
VM300H	AX95...AX205	AX185...AX205		1SFN034700R1000	1	0.150
VM19	AX260...AX370	AX260...AX370		1SFN030300R1000	1	0.054

适用于两个水平安装的接触器的机械和电气联锁单元

	左侧接触器	右侧接触器				
VE5-1	AX09...AX40	AX09...AX40	-	1SBN030110R1000	1	0.076
VE5-2	AX32...AX80	AX50...AX80		1SBN030210R1000	1	0.146
VE5-2	AX50...AX80	AX32...AX80		1SBN030210R1000	1	0.146
VE5-2 ³⁾	AX50...AX80	AX95...AX150		1SBN030210R1000	1	0.146
VE5-2 ³⁾	AX95...AX150	AX50...AX80		1SBN030210R1000	1	0.146
VE5-2	AX95...AX150	AX95...AX150		1SBN030210R1000	1	0.146

端子罩

LT185-AC	AX185...AX205			1SFN124701R1000	2	0.050
LT185-AL	AX185...AX205			1SFN124703R1000	2	0.220
LT370-30C	AX260...AX370			1SFN125401R1000	2	0.035
LT370-30L	AX260...AX370			1SFN125403R1000	2	0.280

定时器⁴⁾

TEF5-ON	AX09...AX80 NX 4极	0.1...1 S 1...10 S	得电延时	1 1	1SBN020312R1000	1	0.065
TEF5-OFF		10...100 S	断电延时	1 1	1SBN020314R1000	1	0.065

注: 1) CAL18X-11B是第二触点模块, 在安装CAL18X-11第一触点模块后使用。CAL19-11B是第二触点模块, 在安装CAL19-11第一触点模块后使用。

2) 机械寿命: VM5-1=5百万次操作循环次数。VM300H=1百万次操作循环次数。

3) 1个AX50...AX80和1个AX95...AX150接触器的组合之间的联锁不能在对称导轨上安装 (75mm, IEC/EN60715)。

4) 额定控制电压 U_c 24...240 V 50/60 Hz 或 DC。

AX09 ... AX370 接触器 - 3极 主要附件

订货资料

产品型号	接触器类型	控制电压	工厂编号	最小包装 数量1件	重量 包装 / 件
		V 交流 直流			kg

接触器线圈的浪涌抑制器

RV5/50	AX09...AX150	24...50	●	-	1SBN050010R1000	2	0.015
RV5/133		50...133	●	-	1SBN050010R1001	2	0.015
RV5/250		110...250	●	-	1SBN050010R1002	2	0.015
RV5/440		250...440	●	-	1SBN050010R1003	2	0.015
RC5-1/50	AX09...AX40	24...50	●	-	1SBN050100R1000	2	0.012
RC5-1/133		50...133	●	-	1SBN050100R1001	2	0.012
RC5-1/250		110...250	●	-	1SBN050100R1002	2	0.012
RC5-1/440		250...440	●	-	1SBN050100R1003	2	0.012
RC5-2/50	AX50...AX150	24...50	●	-	1SBN050200R1000	2	0.015
RC5-2/133		50...133	●	-	1SBN050200R1001	2	0.015
RC5-2/250		110...250	●	-	1SBN050200R1002	2	0.015
RC5-2/440		250...440	●	-	1SBN050200R1003	2	0.015
RC5-3/440	AX185 ... AX205	250...440	●	-	1SBN050300R1003	2	0.028



RV5/50



RC5-1/50

NX 中间继电器

交流操作



产品概述

NX中间继电器主要用于控制回路。

- 4主极（可实现机械连锁）
- 控制线圈：交流操作
- 可配置多种附件，具体视乎安装方式（前面或侧面安装）而定。

产品型号	线圈电压		辅助触点 	工厂编号	重量 包装 / 件 kg
	V 50 Hz	V 60 Hz			
NX22E-81	24	24	2 2	1SBH901074R8122	0.34
NX22E-83	48	48	2 2	1SBH901074R8322	0.34
NX22E-84	110	110…120	2 2	1SBH901074R8422	0.34
NX22E-36	190	220	2 2	1SBH901074R3622	0.34
NX22E-80	220…230	230…240	2 2	1SBH901074R8022	0.34
NX22E-88	230…240	240…260	2 2	1SBH901074R8822	0.34
NX22E-85	380…400	400…415	2 2	1SBH901074R8522	0.34
NX22E-86	400…415	415…440	2 2	1SBH901074R8622	0.34
NX31E-81	24	24	3 1	1SBH901074R8131	0.34
NX31E-83	48	48	3 1	1SBH901074R8331	0.34
NX31E-84	110	110…120	3 1	1SBH901074R8431	0.34
NX31E-36	190	220	3 1	1SBH901074R3631	0.34
NX31E-80	220…230	230…240	3 1	1SBH901074R8031	0.34
NX31E-88	230…240	240…260	3 1	1SBH901074R8831	0.34
NX31E-85	380…400	400…415	3 1	1SBH901074R8531	0.34
NX31E-86	400…415	415…440	3 1	1SBH901074R8631	0.34
NX40E-81	24	24	4 0	1SBH901074R8140	0.34
NX40E-83	48	48	4 0	1SBH901074R8340	0.34
NX40E-84	110	110…120	4 0	1SBH901074R8440	0.34
NX40E-36	190	220	4 0	1SBH901074R3640	0.34
NX40E-80	220…230	230…240	4 0	1SBH901074R8040	0.34
NX40E-88	230…240	240…260	4 0	1SBH901074R8840	0.34
NX40E-85	380…400	400…415	4 0	1SBH901074R8540	0.34
NX40E-86	400…415	415…440	4 0	1SBH901074R8640	0.34

过载继电器

产品概述

适用范围

热过载继电器和电子过载继电器主要用于与 AX 系列接触器连接，保护额定工作电压至交流 690V 或直流 800V 的电动机。

产品范围

标准型继电器

型号：TA25DU-M、TA42DU-M、TA75DU-M、
TA80DU、TA110DU、TA200DU
E16DU、E45DU、E80DU、E140DU、EF205、EF370

- TA25 - TA200 热过载继电器

直接接入电动机主回路，允许电动机额定电流通过。

- E16DU - EF370 电子过载继电器

采用先进电子技术，脱扣等级可调，具有更高的保护精度。

产品特点

- 热过载继电器具有整定电流设置等级，符合国际和国内标准，整定电流是电动机额定电流，不是脱扣电流（在 $1.05 \times I$ 整定电流时不脱扣，在 $1.2 \times I$ 整定电流时脱扣）。
- 电子过载继电器的脱扣电流等级 10, 20, 30 可以选择，保护精度比普通热过载继电器高 ($\pm 10\%$)，具有更宽的电流整定范围
- 自由脱扣机构发生故障时，即使按压复位按钮，也不能改变其脱扣状态
- 环境温度补偿
- 缺相保护，符合 IEC 60947-4-1 标准：
它能缩短缺相事故时继电器的动作时间，因而改进整定范围内的电动机保护功能
- 脱扣类别：10A: TA ... DU
- 复位测试功能

辅助触头：

具有 2 个辅助触头

一个常闭触头，标记 95-96

一个常开触头，标记 97-98

2 个触头的电气隔离，使其适合应用在 2 个不同的线路中（控制回路和信号指示回路）

型号说明

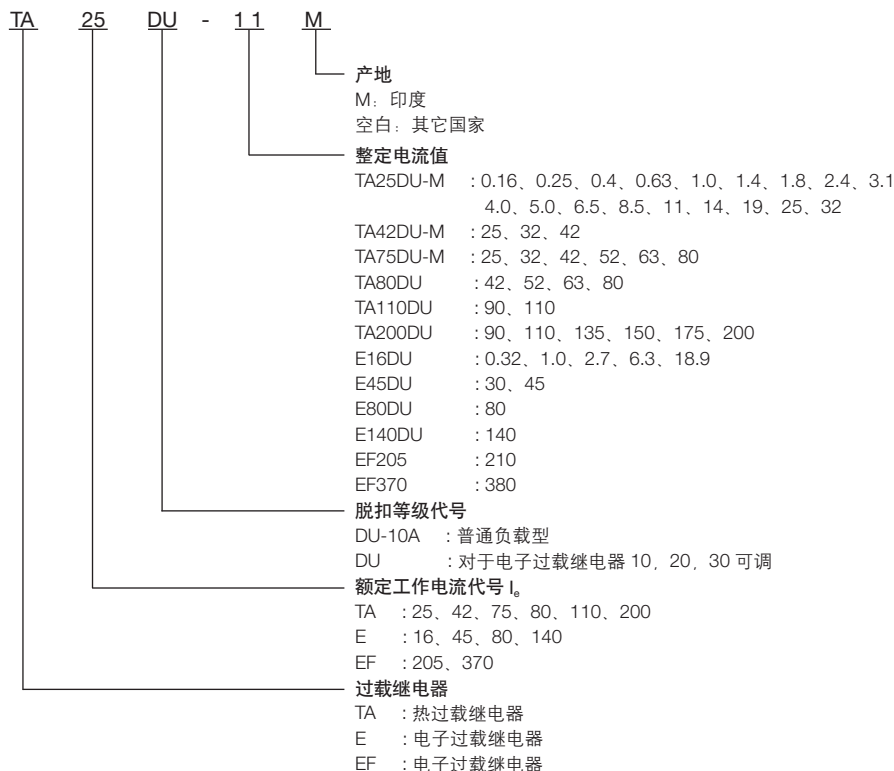

过载继电器

订货资料 (热过载继电器 - TA)



TA25DU-M

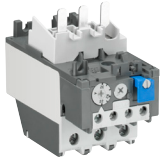

TA42DU-M

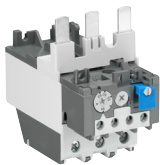

TA75DU-M

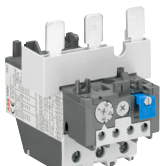

TA80DU

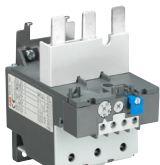

TA110DU

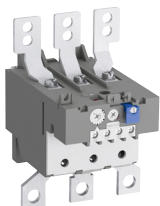

TA200DU

型号	电流整定范围 A	工厂编号	适用的接触器
TA25DU-M			
TA25DU-0.16M	0.1 ... 0.16	1SAZ 211 201 R2005	AX09 ... AX40
TA25DU-0.25M	0.16 ... 0.25	1SAZ 211 201 R2009	
TA25DU-0.4M	0.25 ... 0.4	1SAZ 211 201 R2013	
TA25DU-0.63M	0.4 ... 0.63	1SAZ 211 201 R2017	
TA25DU-1.0M	0.63 ... 1.0	1SAZ 211 201 R2021	
TA25DU-1.4M	1.0 ... 1.4	1SAZ 211 201 R2023	
TA25DU-1.8M	1.3 ... 1.8	1SAZ 211 201 R2025	
TA25DU-2.4M	1.7 ... 2.4	1SAZ 211 201 R2028	
TA25DU-3.1M	2.2 ... 3.1	1SAZ 211 201 R2031	
TA25DU-4.0M	2.8 ... 4.0	1SAZ 211 201 R2033	
TA25DU-5.0M	3.5 ... 5.0	1SAZ 211 201 R2035	
TA25DU-6.5M	4.5 ... 6.5	1SAZ 211 201 R2038	
TA25DU-8.5M	6.0 ... 8.5	1SAZ 211 201 R2040	
TA25DU-11M	7.5 ... 11	1SAZ 211 201 R2043	
TA25DU-14M	10 ... 14	1SAZ 211 201 R2045	
TA25DU-19M	13 ... 19	1SAZ 211 201 R2047	
TA25DU-25M	18 ... 25	1SAZ 211 201 R2051	
TA25DU-32M	24 ... 32	1SAZ 211 201 R2053	
TA42DU-M			
TA42DU-25M	18 ... 25	1SAZ 311 201 R2001	AX32 ... AX40
TA42DU-32M	22 ... 32	1SAZ 311 201 R2002	
TA42DU-42M	29 ... 42	1SAZ 311 201 R2003	
TA75DU-M			
TA75DU-25M	18 ... 25	1SAZ 321 201 R2001	AX50 ... AX80
TA75DU-32M	22 ... 32	1SAZ 321 201 R2002	
TA75DU-42M	29 ... 42	1SAZ 321 201 R2003	
TA75DU-52M	36 ... 52	1SAZ 321 201 R2004	
TA75DU-63M	45 ... 63	1SAZ 321 201 R2005	
TA75DU-80M	60 ... 80	1SAZ 321 201 R2006	
TA80DU			
TA80DU-42	29 ... 42	1SAZ 331 201 R1003	AX95 ... AX150
TA80DU-52	36 ... 52	1SAZ 331 201 R1004	
TA80DU-63	45 ... 63	1SAZ 331 201 R1005	
TA80DU-80	60 ... 80	1SAZ 331 201 R1006	
TA110DU			
TA110DU 90	66 ... 90	1SAZ 411 201 R1001	AX95 ... AX150
TA110DU 110	80 ... 110	1SAZ 411 201 R1002	
TA200DU			
TA200DU 90	66 ... 90	1SAZ 421 201 R1001	AX185 ... AX205
TA200DU 110	80 ... 110	1SAZ 421 201 R1002	
TA200DU 135	100 ... 135	1SAZ 421 201 R1003	
TA200DU 150	110 ... 150	1SAZ 421 201 R1004	
TA200DU 175	130 ... 175	1SAZ 421 201 R1005	
TA200DU 200	150 ... 200	1SAZ 421 201 R1006	

过载继电器

订货资料 (电子过载继电器 - E...DU, EF)



E16DU



E45DU



E80DU



E140DU



EF205



EF370



DB80

型号	电流整定范围 A	工厂编号	适用的接触器
E16DU0.32	0.1 ... 0.32	1SAX 111 001 R1101	AX09 ... AX18
E16DU1.0	0.3 ... 1.0	1SAX 111 001 R1102	
E16DU2.7	0.8 ... 2.7	1SAX 111 001 R1103	
E16DU6.3	1.9 ... 6.3	1SAX 111 001 R1104	
E16DU18.9	5.7 ... 18.9	1SAX 111 001 R1105	
E45DU30	9 ... 30	1SAX 211 001 R1101	AX32 ... AX40
E45DU45	14 ... 45	1SAX 211 001 R1102	
E80DU80	27 ... 80	1SAX 311 001 R1101	AX50 ... AX80
E140DU140	50 ... 140	1SAX 321 001 R1101	
EF205	63 ... 210	1SAX 531 001 R1101	AX95 ... AX150
EF370	115 ... 380	1SAX 611 001 R1101	AX185 ... AX205
			AX260 ... AX370

过载继电器附件

独立安装附件

型号	适用于过载继电器
DB25 / 25 A	TA25DU-M
DB25 / 32 A	TA25DU-32M
DB80	TA42DU-M, TA75DU-M, TA80DU
DB200	TA110DU, TA200DU
DB16E	E16DU
DB45E	E45DU
DB80E	E80DU
DB140E	E140DU140

电动机起动器

产品概述 / 订货资料

ABB 的 MS 全系列电动机起动器，额定电流由 0.1 至 100A。可对电机和线路进行高效可靠的短路、过载及断相保护。

无熔丝的保护方案节约了成本和空间，同时提供了在短路条件下的快速反应，分断电动机在 3 ms 内完成，所以 ABB 电动机起动器是一种操作简单、节约成本的保护方案。

电动机起动器的设定值应与电动机的额定电流一致。电动机需要较高的电流来完成启动。在启动过程中，电动机起动器会让启动电流通过而不引起脱扣。右图为电动机启动和运行的国际标准的线图。

应用范围

- 短路保护
- 缺相保护
- 隔离功能
- 过载保护
- 接通 / 断开 开关功能
- 适用于三相和单相应用

型号说明

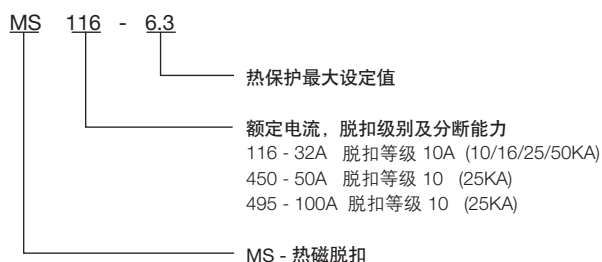

MSx脱扣曲线图

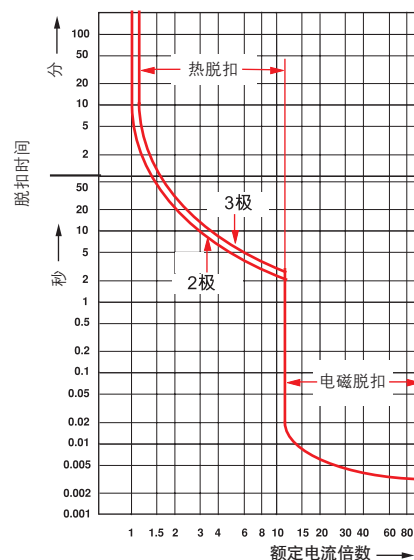

MS116(脱扣等级 10A)、MS450、MS495(脱扣等级 10)

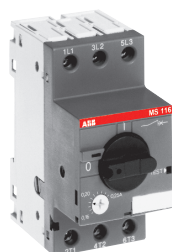

MS116



MS450



MS495

型号	额定功率 400 V AC-3 KW	电流整定范围 A	短路分断能力 I_{cs} 400 V AC kA	额定瞬时短路电流 A	工厂编号	重量 1件 kg
MS116-0.16	0.03	0.10 ... 0.16	50	1.56	1SAM 250 000 R1001	0.225
MS116-0.25	0.06	0.16 ... 0.25	50	2.44	1SAM 250 000 R1002	0.225
MS116-0.4	0.09	0.25 ... 0.40	50	3.9	1SAM 250 000 R1003	0.225
MS116-0.63	0.12	0.40 ... 0.63	50	6.14	1SAM 250 000 R1004	0.225
MS116-1.0	0.25	0.63 ... 1.00	50	11.5	1SAM 250 000 R1005	0.225
MS116-1.6	0.55	1.00 ... 1.60	50	18.4	1SAM 250 000 R1006	0.265
MS116-2.5	0.75	1.60 ... 2.50	50	28.75	1SAM 250 000 R1007	0.265
MS116-4.0	1.5	2.50 ... 4.00	50	50	1SAM 250 000 R1008	0.265
MS116-6.3	2.2	4.00 ... 6.30	50	78.75	1SAM 250 000 R1009	0.265
MS116-10	4	6.30 ... 10.0	50	150	1SAM 250 000 R1010	0.265
MS116-12	5.5	8.00 ... 12.0	25	180	1SAM 250 000 R1011	0.265
MS116-16	7.5	10.0 ... 16.0	16	240	1SAM 250 000 R1012	0.265
MS116-20	9	16.0 ... 20.0	10	300	1SAM 250 000 R1013	0.31
MS116-25	12.5	20.0 ... 25.0	10	375	1SAM 250 000 R1014	0.31
MS116-32	15.5	25.0 ... 32.0	10	480	1SAM 250 000 R1015	0.31
MS450-40	15.8	28.0 ... 40.0	25	520	1SAM 450 000 R1005	1.047
MS450-45	22	36.0 ... 45.0	25	585	1SAM 450 000 R1006	1.039
MS450-50	22	40.0 ... 50.0	25	650	1SAM 450 000 R1007	1.027
MS495-63	30	45.0 ... 63.0	25	819	1SAM 550 000 R1007	2.247
MS495-75	37	57.0 ... 75.0	25	975	1SAM 550 000 R1008	2.253
MS495-90	45	70.0 ... 90.0	25	1170	1SAM 550 000 R1009	2.28
MS495-100	55	80.0 ... 100.0	25	1235	1SAM 550 000 R1010	2.295

1) 最大电动机电流 95A: MS495-100

三极交流接触器 - AX系列 尺寸图 (mm)

AX09、AX12、AX18、NX+CA5X+CAL5X+TA25DU-M
AX25+CA5X+CAL5X+TA25DU-M (带符号*为AX25尺寸)

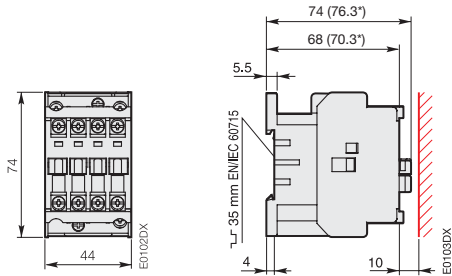

AX09, AX12, AX18, AX25

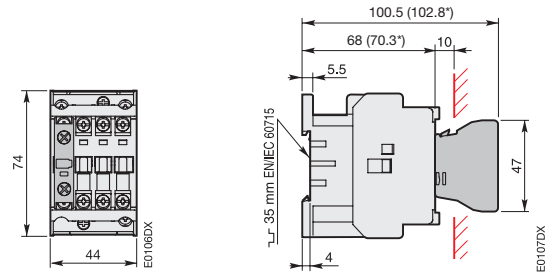

AX09, AX12, AX18, AX25
+CA5X前装1极辅助触点模块

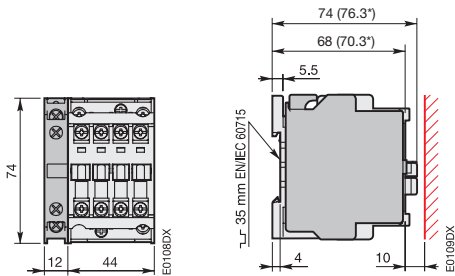

AX09, AX12, AX18, AX25
+CAL5X侧装2极辅助触点模块

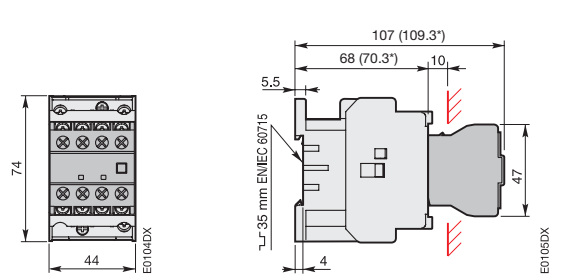

AX09, AX12, AX18, AX25
+CA5X前装4极辅助触点模块及相对的2层结构

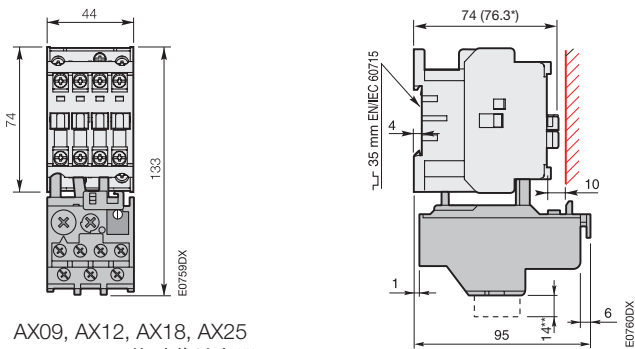

AX09, AX12, AX18, AX25
+TA25DU-M热过载继电器

**只适用于TA25DU-32M

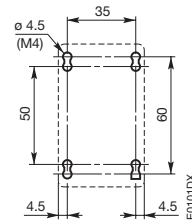

三极交流接触器 - AX系列 尺寸图 (mm)

AX32、AX40+CA5X+CAL5X+TA25DU-M

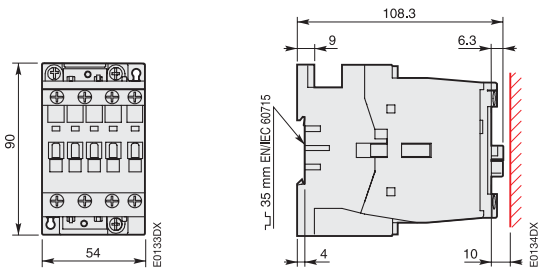

AX32, AX40

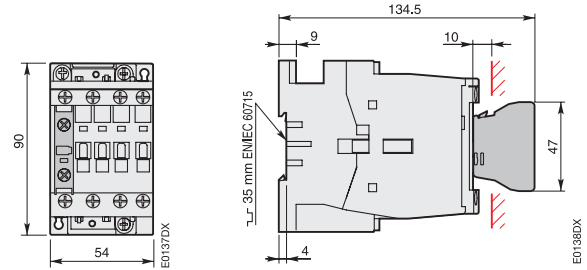

AX32, AX40
+CA5X前装1极辅助触点模块

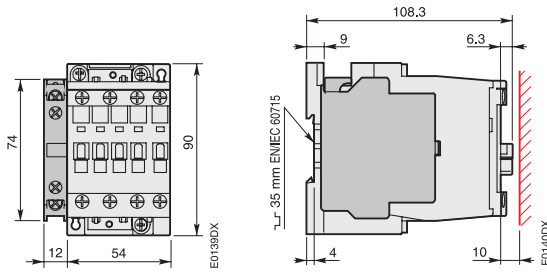

AX32, AX40
+CAL5X侧装2极辅助触点模块

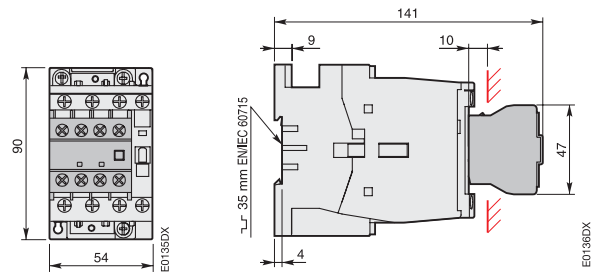

AX32, AX40
+CA5X前装4极辅助触点模块及相对的2层结构

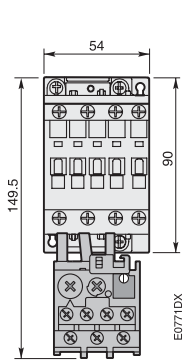

AX32, AX40
+TA25DU-M热过载继电器

*只适用于TA25DU-32M

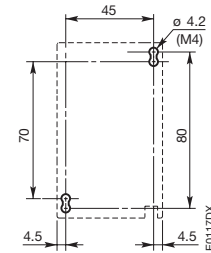
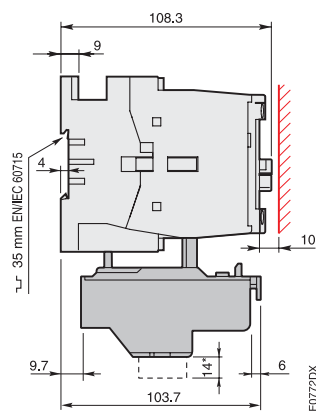

AX32, AX40开孔尺寸图

三极交流接触器 - AX系列 尺寸图 (mm)

AX50、AX65、AX80+CA5X+CAL5X+TA75DU-M

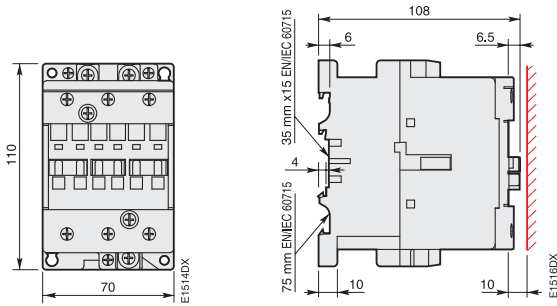

AX50, AX65, AX80

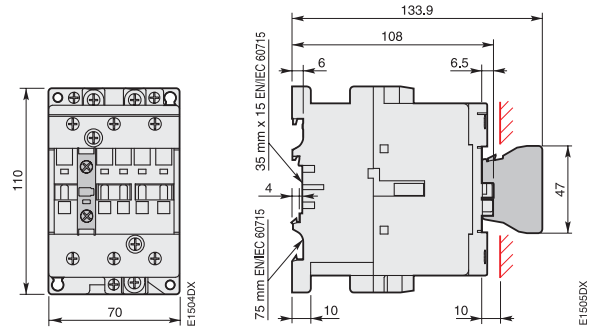

AX50, AX65, AX80
+CA5X前装1极辅助触点模块

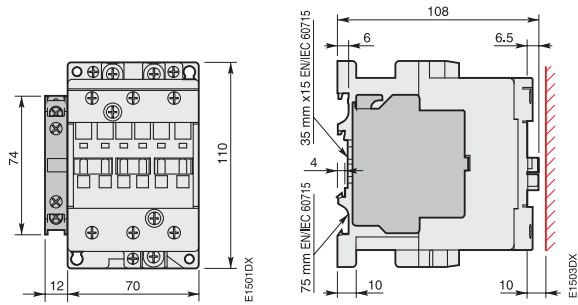

AX50, AX65, AX80
+CAL5X侧装2极辅助触点模块

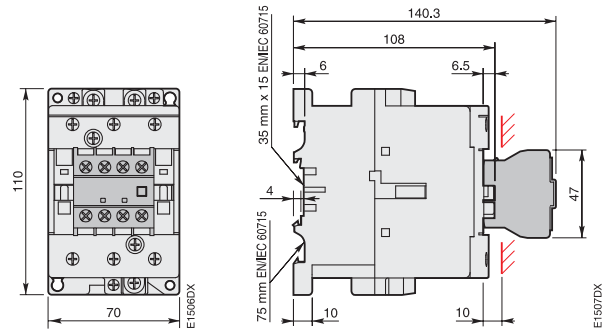

AX50, AX65, AX80
+CA5X前装4极辅助触点模块及相对的2层结构

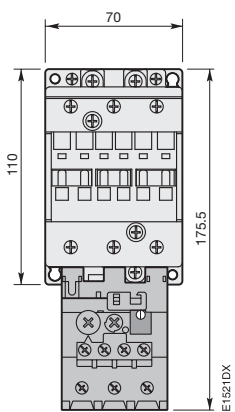

AX50, AX65, AX80
+TA75DU-M热过载继电器

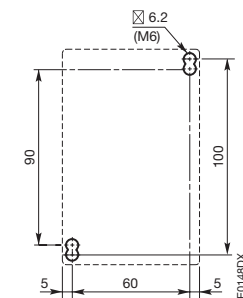
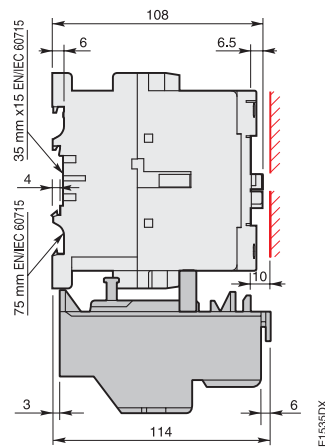

AX50, AX65, AX80开孔尺寸图

三极交流接触器 - AX系列 尺寸图 (mm)

AX95、AX115、AX150+CA5X+CAL18X+TA80DU/TA110DU

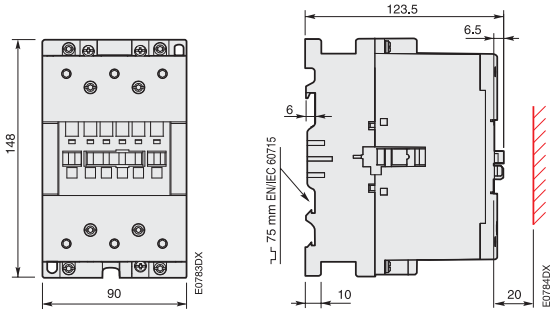

AX95, AX115, AX150

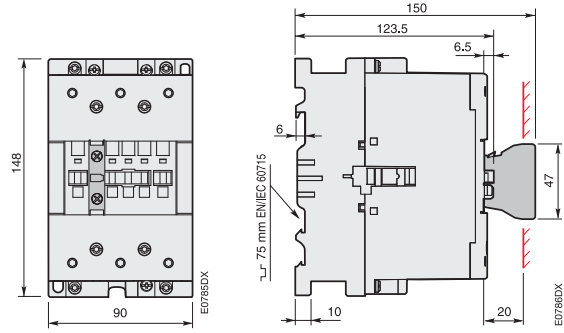

AX95, AX115, AX150
+CA5X前装1极辅助触点模块

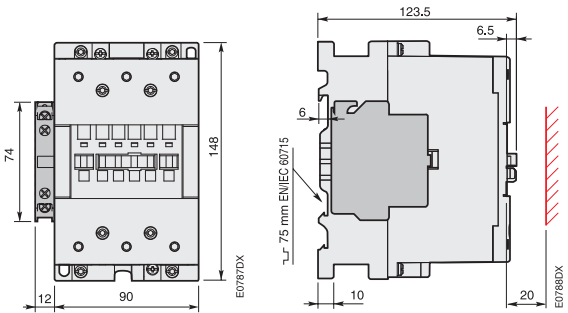

AX95, AX115, AX150
+CAL18X侧装2极辅助触点模块

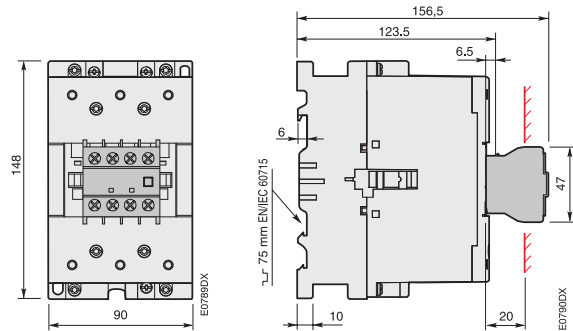

AX95, AX115, AX150
+CA5X前装4极辅助触点模块及相对的2层结构

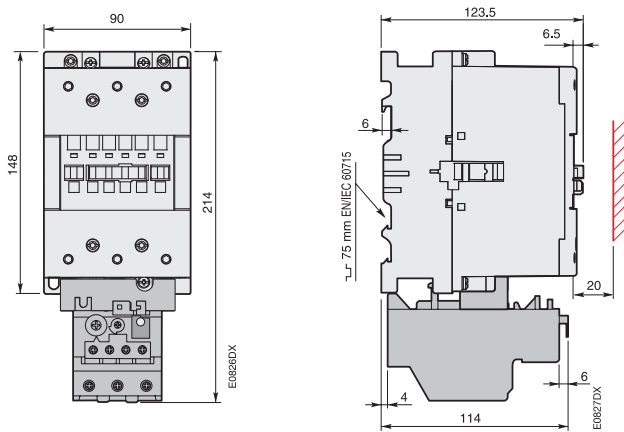

AX95, AX115, AX150
+TA80DU热过载继电器

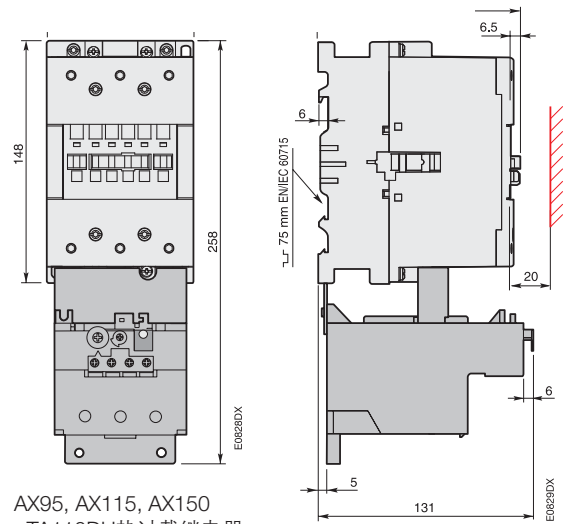

AX95, AX115, AX150
+TA110DU热过载继电器

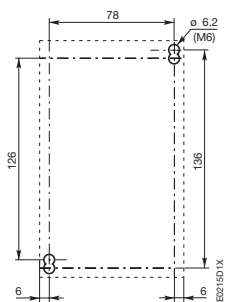

AX95, AX115, AX150开孔尺寸图

三极交流接触器 - AX系列 尺寸图 (mm)

AX185、AX205+TA200DU

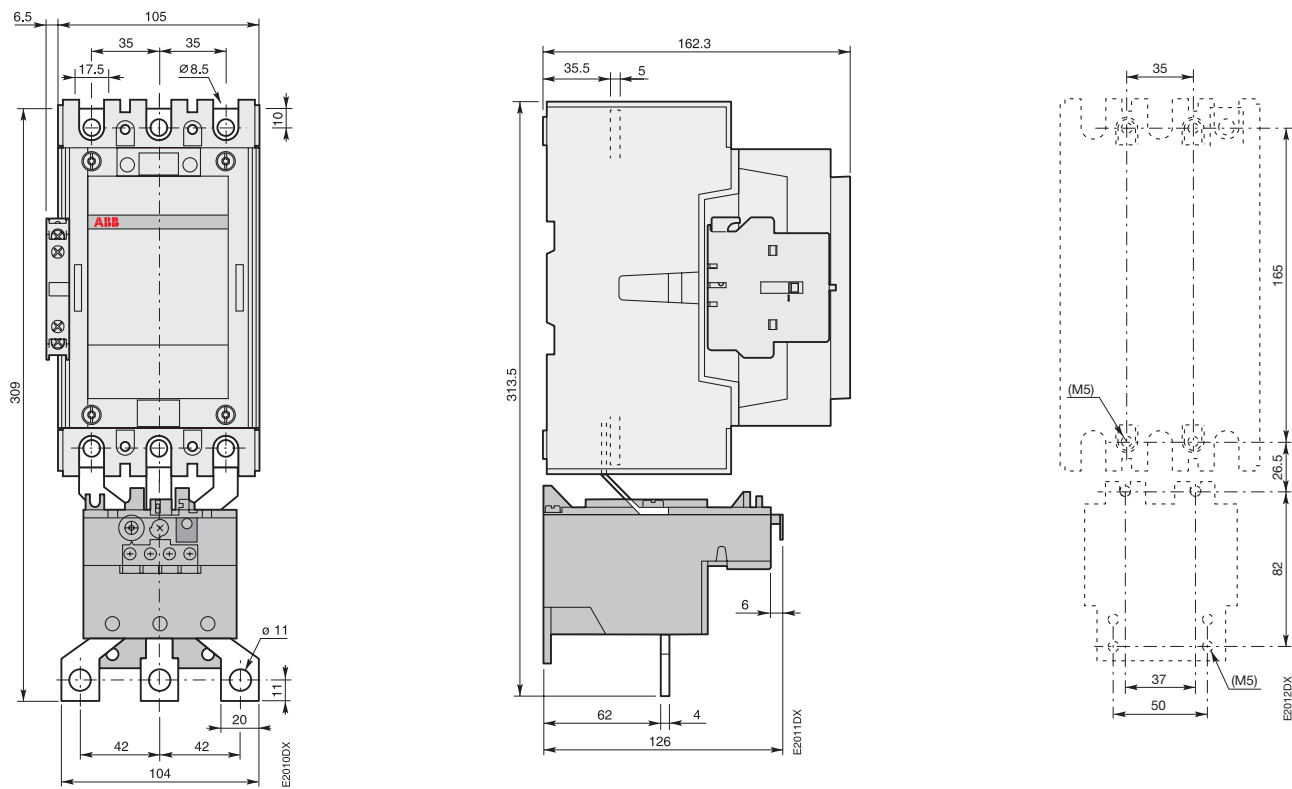

AX185, AX205+TA200DU热过载继电器

三极交流接触器 - AX系列 尺寸图 (mm)

AX260、AX300、AX370

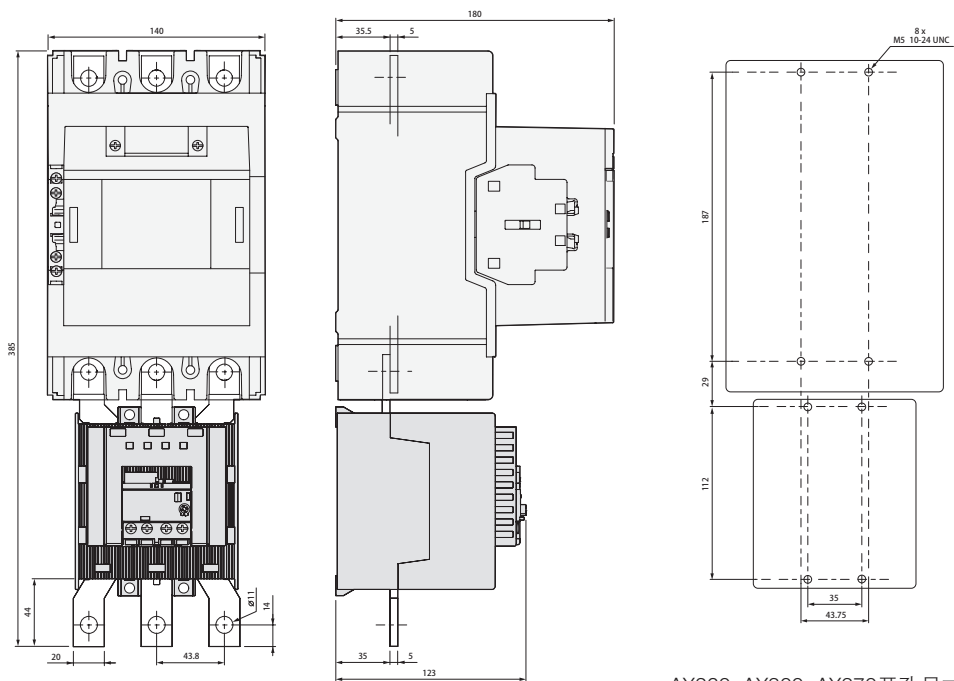

AX260, AX300, AX370
+EF370电子过载继电器

AX260, AX300, AX370开孔尺寸图

电动机起动器 尺寸图 (mm)

MS116

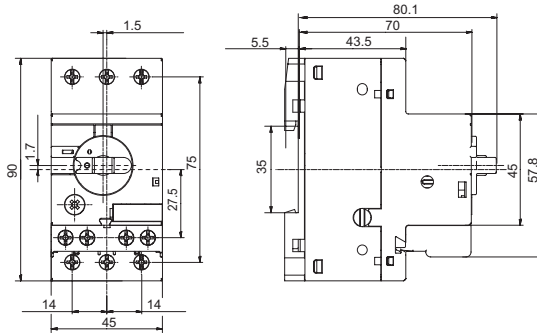

MS116 ≤ 16 A

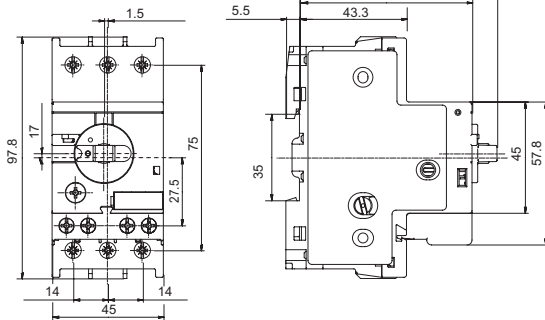

MS116 ≥ 20 A

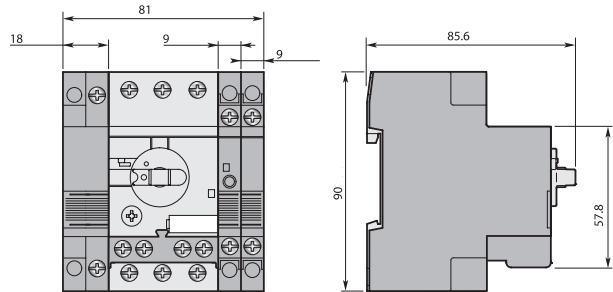

MS116 + UA1, AA1, SK1, HK1, CK1, HKF1-11

MS450

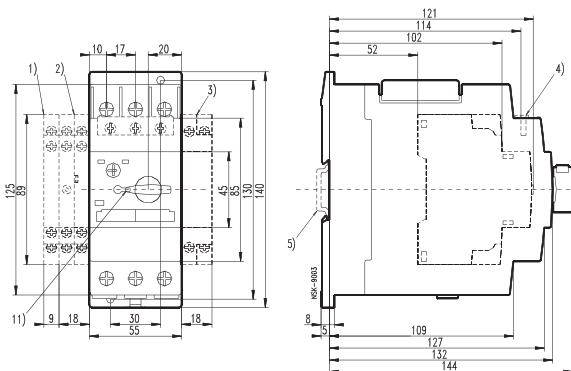

- 1) 辅助触点 HKS4
- 2) 报警触点 SK4
- 3) 分励脱扣器 AA4
欠压脱扣器 UA4, UA4-HK

MS495

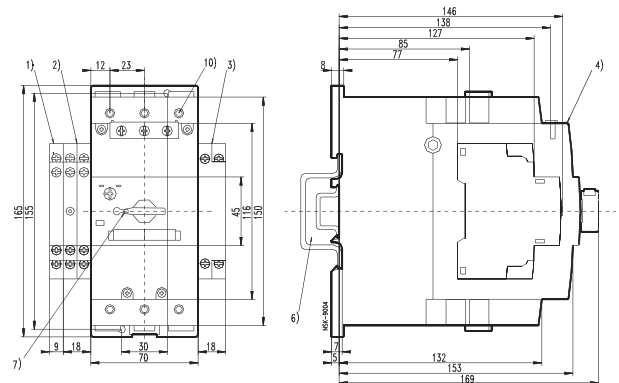

- 4) 前装辅助触点 HK4
- 5) 35 毫米 EN / IEC 60715 标准
- 6) 75 毫米 EN / IEC 60715 标准
- 7) 断开位置锁扣 5mm

联系我们

Contact us

ABB (中国) 有限公司

北京总部：
中国北京市100015
朝阳区酒仙桥路10号
恒通大厦
电话：(010) 8456 6688
传真：(010) 8456 9907

天津分公司：
中国天津市300051
和平区南京路189号
津汇广场写字楼一号办公楼3402室
电话：(022) 8319 1801
传真：(022) 8319 1802 / 1803

大连分公司：
中国辽宁省大连市116011
西岗区中山路147号
森茂大厦18楼
电话：(0411) 3989 3355
传真：(0411) 3989 3359

沈阳分公司：
中国辽宁省沈阳市110001
和平区南京北街206号
沈阳假日大厦城市广场二座3-166室
电话：(024) 3132 6688
传真：(024) 3132 6699

长春分公司：
中国吉林省长春市130022
亚泰大街3218号
通钢国际大厦A座A4层A401室
电话：(0431) 8862 0866
传真：(0431) 8862 0899

哈尔滨分公司：
中国黑龙江省哈尔滨市150090
南岗区长江路99-9号
辰能大厦14层
电话：(0451) 5556 2228 / 2229
传真：(0451) 5556 2295

呼和浩特分公司：
中国内蒙古自治区呼和浩特市010020
新华大街66号
内蒙古国际大酒店23层
电话：(0471) 6916 330
传真：(0471) 6916 331

西安分公司：
中国陕西省西安市710021
经济技术开发区
文景路中段158号三层
电话：(029) 8575 8288
传真：(029) 8575 8299

兰州分公司：
中国甘肃省兰州市730030
城关区张掖路87号
中广大厦23楼
电话：(0931) 8186 799
传真：(0931) 8186 755

乌鲁木齐分公司：
中国乌鲁木齐市830002
中山路86号
中泉广场6楼B座
电话：(0991) 2834 455
传真：(0991) 2818 240

青岛分公司：
中国山东省青岛市266071
香港中路12号
丰合广场B区401室
电话：(0532) 8502 6396
传真：(0532) 8502 6395

济南分公司：
中国山东省济南市250011
泉城路17号
华能大厦6楼0601室
电话：(0531) 8609 2726
传真：(0531) 8609 2724

烟台分公司：
中国山东省烟台市264000
芝罘区海港路25号
阳光壹佰A座2319室
电话：(0535) 2127 288
传真：(0535) 2127 299

淄博分公司：
中国山东省淄博市255039
柳泉路107号
国贸大厦1908室
电话：(0533) 3190 560
传真：(0533) 3190 570

太原分公司：
中国山西省太原市030002
府西街69号
山西国际贸易中心西塔楼10层1009A号
电话：(0351) 8689 292
传真：(0351) 8689 200

长沙分公司：
中国湖南省长沙市410005
黄兴中路88号
平和堂商务楼12B01
电话：(0731) 8268 3088
传真：(0731) 8444 5519

无锡分公司：
中国江苏省无锡市214023
永和外6号
君来广场1105单元
电话：(0510) 8279 1133
传真：(0510) 8275 1236

武汉分公司：
中国湖北省武汉市430060
武昌区积玉桥临江大道96号
武汉万达中心写字楼21楼
电话：(027) 8839 5888
传真：(027) 8839 5999

郑州分公司：
中国河南省郑州市450007
中原西路220号
裕达国际贸易中心A座1006室
电话：(0371) 6771 3588
传真：(0371) 6771 3873

南京分公司：
中国江苏省南京市210005
洪武北路55号
置地广场11楼
电话：(025) 8664 5645
传真：(025) 8664 5338

上海分公司：
中国上海市200001
西藏中路268号
来福士广场(办公楼)8楼
电话：(021) 2328 8888
传真：(021) 2328 8500

杭州分公司：
中国浙江省杭州市310007
曙光路122号
浙江世界贸易中心写字楼A座12楼
电话：(0571) 8790 1355
传真：(0571) 8790 1151

苏州分公司：
中国江苏省苏州市215123
苏州工业园区翠微街9号
月亮湾国际中心15楼1501室
电话：(0512) 8888 1588
传真：(0512) 8888 1599

宁波分公司：
中国浙江省宁波市315000
灵桥路2号
南苑饭店6楼616室
电话：(0574) 8717 3251
传真：(0574) 8731 8179

温州分公司：
中国浙江省温州市325000
温州市经济技术开发区上江路
新世纪商务大厦A幢901-1室
电话：(0577) 8890 5655
传真：(0577) 8891 5573

成都分公司：
中国四川省成都市610041
人民南路四段19号
威斯頓联邦大厦10楼
电话：(028) 8526 8800
传真：(028) 8526 8902 / 8903

重庆分公司：
中国重庆北部新区401121
星光大道62号
海王星科技大厦A座6楼
电话：(023) 6282 6688
传真：(023) 6280 5369

昆明分公司：
中国云南省昆明市650032
东风西路13号
顺城西塔11楼1101、1106室
电话：(0871) 3158 188
传真：(0871) 3158 186

南宁分公司：
中国广西壮族自治区南宁市530022
金湖路59号
地王国际商会中心27楼E-F单元
电话：(0771) 2368 316
传真：(0771) 2368 308

合肥分公司：
中国安徽省合肥市230022
合肥合作化南路7号
电话：(0551) 5196 150
传真：(0551) 5196 160

广州分公司：
中国广东省广州市510623
珠江新城临江大道3号
发展中心大厦22楼
电话：(020) 3785 0688
传真：(020) 3785 0678 / 0679

深圳分公司：
中国深圳市518048
福田区、福华三路与益田路交汇处168号
深圳国际商会中心30楼3002-6室
电话：(0755) 8831 3088
传真：(0755) 8831 3033

东莞分公司：
中国广东省东莞市523009
体育路2号
鸿禧中心B座11楼13#单元
电话：(0769) 2806 366
传真：(0769) 2806 367

福州分公司：
中国福建省福州市350003
五四路158号
环球广场36层3601室
电话：(0591) 8801 1968
传真：(0591) 8781 4889

南昌分公司：
中国江西省南昌市330046
北京西路88号
江信国际大厦1802室
电话：(0791) 8630 4927
传真：(0791) 8630 4982

厦门分公司：
中国福建省厦门市361008
吕岭路软件园二期
望海路23号601室
电话：(0592) 2959 000
传真：(0592) 5625 072

ABB (Hong Kong) Ltd.
低压产品业务部：
香港新界大埔
大埔工业村大喜街3号
电话：(852) 2929 3838
传真：(852) 2929 3505

ABB新会低压开关有限公司
中国广东省江门市 529100
新会区今古洲工业开发区
电话：(0750) 6322 200
传真：(0750) 6677 526

样本所叙述的产品资料以实物为准，若有变更恕不另行通知，ABB (中国) 有限公司拥有最终解释权。

<http://www.abb.com.cn>

ABB低压产品客户服务热线

电话：800-820-9696 / 400-820-9696

邮箱：lv-hotline_cnabb@cn.abb.com



用电力与效率
创造美好世界™

